

BOMRA d.o.o.

Mozdernjak 73/a, Varaždin Breg, 42204 Turčin
OIB: 70728842961
tel. (042) 209 497, mob: 091/42230-27
e-mail: ivek.mraz@gmail.com

Investitor:	Općina Sračinec, Varaždinska 188, 42209 Sračinec, OIB: 01126367431
Građevina:	Uređenje hodnih površina groblja
Mjesto gradnje:	Sračinec, Dravska ulica, k.č.br. 185, k.o. Sračinec
ZOP:	/
Broj tehn.dn.:	22/2025
Broj - oznaka mape:	/
Vrsta projekta:	IDEJNO RJEŠENJE (Opis i grafički prikaz zahvata u prostoru)
Strukovna odrednica:	-

PROJEKTANT I DIREKTOR	IME I PREZIME	BROJ OVLAŠTENJA	POTPIS
Projektant	Ivica Mraz mag.ing.aedif.	G 5429	
Direktor	Ivica Mraz, mag.ing.aedif.	-	

Mjesto i datum:

U Varaždin Bregu, veljača, 2025.

BOMRA d.o.o.	Investitor:	Općina Sračinec, Varaždinska 188, 42209 Sračinec,	Datum:	02.2025.
	Građevina:	Uređenje hodnih površina groblja	Br. Teh. Dn:	22/2025
	Mjesto gradnje:	Sračinec, Dravska ulica, k.č.br. 185, k.o. Sračinec	ZOP:	/
	Projektant:	Ivica Mraz, mag.ing.aedif.		
	Razina projekta:	Idejno rješenje (opis i prikaz zahvata u prostoru)		
Strukovna odrednica:	-			

SADRŽAJ:

1. OPĆI DIO:

- Izvod iz sudskog registra
- ZK uložak

2. TEHNIČKI DIO:

2.1 TEKSTUALNI DIO

- Tehnički opis

2.2 GRAFIČKI PRIKAZI:

Situacija na geodetskoj podlozi – planirano stanje	List 1	MJ 1:1000
Detalj betonskog rubnika	List 2	MJ 1:10
Detalj konstrukcije betonskih opločnika	List 3	MJ 1:10

BOMRA d.o.o.	Investitor:	Općina Sračinec, Varaždinska 188, 42209 Sračinec,	Datum:
	Gradevina:	Uređenje hodnih površina groblja	02.2025.
	Mjesto gradnje:	Sračinec, Dravska ulica, k.č.br. 185, k.o. Sračinec	Br. Teh. Dn:
	Projektant:	Ivica Mraz, mag.ing.aedif.	22/2025
	Razina projekta:	Idejno rješenje (opis i prikaz zahvata u prostoru)	ZOP:
	Strukovna odrednica:	-	/

1. OPĆI DIO

BOMRA d.o.o.	Investitor:	Općina Sračinec, Varaždinska 188, 42209 Sračinec,	Datum:	02.2025.
	Građevina:	Uređenje hodnih površina groblja	Br. Teh. Dn:	22/2025
	Mjesto gradnje:	Sračinec, Dravska ulica, k.č.br. 185, k.o. Sračinec	ZOP:	/
	Projektant:	Ivica Mraz, mag.ing.aedif.		
	Razina projekta:	Idejno rješenje (opis i prikaz zahvata u prostoru)		
	Strukovna odrednica:	-		

Sudski registar - Podaci o poslovnom subjektu - verzija za ispis

Stranica 1 od 3

Nadležni sud

Trgovački sud u Varaždinu

MBS

070142749

OIB

70728842961

Status

Bez postupka

Tvrтка

BOMRA društvo s ograničenom odgovornošću za građevinarstvo i usluge
BOMRA d.o.o.

Sjedište/adresa

Varaždin Breg (Općina Gornji Knežinec)
Mozdernjak 73/A

Temeljni kapital

20.000,00 kuna

Pravni oblik

društvo s ograničenom odgovornošću

Predmet poslovanja

- * projektiranje i građenje građevina te stručni nadzor građenja
- * energetsko certificiranje, energetski pregled zgrade i redoviti pregled sustava grijanja i sustava hlađenja ili klimatizacije u zgradi
- * stručni poslovi prostornog uređenja
- * djelatnosti prostornog uređenja i gradnje
- * djelatnost projektiranja i/ili stručnog nadzora građenja
- * djelatnost upravljanja projektom gradnje
- * djelatnost tehničkog ispitivanja i analize
- * ispitivanje materijala i konstrukcija u građevinarstvu
- * ispitivanje betona, stijena i tla
- * provođenje geotehničkih istraživanja i radova (bušenje, mjerenje)
- * izrada geotehničkih projekata i elaborata
- * izrada elaborata stalnih geodetskih točaka za potrebe osnovnih geodetskih radova
- * izrada elaborata izmjere, označivanja i održavanja državne granice
- * izrada elaborata izrade Hrvatske osnovne karte
- * izrada elaborata izrade digitalnih ortofotokarata
- * izrada elaborata izrade detaljnih topografskih karata
- * izrada elaborata izrade preglednih topografskih karata
- * izrada elaborata katastarske izmjere
- * izrada elaborata tehničke reambulacije
- * izrada elaborata prevođenja katastarskog plana u digitalni oblik
- * izrada elaborata prevođenja digitalnog katastarskog plana u zadanu strukturu
- * izrada elaborata za homogenizaciju katastarskog plana
- * izrada parcelacijskih i drugih geodetskih elaborata katastra zemljišta
- * izrada parcelacijskih i drugih geodetskih elaborata katastra nekretnina
- * izrada parcelacijskih i drugih geodetskih elaborata za potrebe pojedinačnog prevođenja katastarskih čestica katastra zemljišta u katastarske čestice katastra nekretnina

https://sudreg.pravosudje.hr/registar/f?p=150:29:2720361267832::NO:29:P29_SBT_M... 4.6.2019.

BOMRA d.o.o.	Investitor:	Općina Sračinec, Varaždinska 188, 42209 Sračinec,	Datum:	02.2025.
	Građevina:	Uređenje hodnih površina groblja	Br. Teh. Dn:	22/2025
	Mjesto gradnje:	Sračinec, Dravska ulica, k.č.br. 185, k.o. Sračinec	ZOP:	/
	Projektant:	Ivica Mraz, mag.ing.aedif.		
	Razina projekta:	Idejno rješenje (opis i prikaz zahvata u prostoru)		
	Strukovna odrednica:	-		

- * izrada elaborata katastra vodova i stručne geodetske poslove za potrebe pružanja geodetskih usluga
- * tehničko vođenje katastra vodova
- * izrada posebnih geodetskih podloga za potrebe izrade dokumenata i akata prostornog uređenja
- * izrada posebnih geodetskih podloga za potrebe projektiranja
- * izrada geodetskih elaborata stanja građevine prije rekonstrukcije
- * izrada geodetskoga projekta
- * iskolčenje građevina i izradu elaborata iskolčenja građevine
- * izrada geodetskog situacijskog nacrt izgrađene građevine
- * geodetsko praćenje građevine u gradnji i izrada elaborata geodetskog praćenja
- * praćenje pomaka građevine u njezinom održavanju i izrada elaborata geodetskog praćenja
- * geodetski poslovi koji se obavljaju u okviru urbane komasacije
- * izrada projekta komasacije poljoprivrednog zemljišta i geodetski poslovi koji se obavljaju u okviru komasacije poljoprivrednog zemljišta
- * izrada posebnih geodetskih podloga za zaštićena i štćena područja
- stručni nadzor nad: izradom elaborata katastra vodova i stručnih geodetskih poslova za potrebe pružanja geodetskih usluga, tehničkim vođenjem katastra vodova, izradom posebnih geodetskih podloga za potrebe izrade dokumenata i akata prostornog uređenja, izradom posebnih geodetskih podloga za potrebe projektiranja,
- * izradom geodetskih elaborata stanja građevine prije rekonstrukcije, izradom geodetskoga projekta, iskolčenjem građevina i izradom elaborata iskolčenja građevine, izradom geodetskog situacijskog nacrt izgrađene građevine, geodetskim praćenjem građevine u gradnji i izradom elaborata geodetskog praćenja, praćenjem pomaka građevine u njezinom održavanju i izradom elaborata geodetskog praćenja, izradom posebnih geodetskih podloga za zaštićena i štćena područja
- * djelatnost druge obrade otpada
- * djelatnost oporabe otpada
- * djelatnost posredovanja u gospodarenju otpadom
- * djelatnost prijevoza otpada
- * djelatnost sakupljanja otpada
- * djelatnost trgovanja otpadom
- * djelatnost zbrinjavanja otpada
- * gospodarenje otpadom
- * djelatnost ispitivanja i analize otpada
- * poslovi upravljanja nekretninom i održavanje nekretnina
- * posredovanje u prometu nekretnina
- * poslovanje nekretninama
- * kupnja i prodaja vlastitih nekretnina
- * iznajmljivanje i upravljanje vlastitim nekretninama ili nekretninama uzetim u zakup
- * kupnja i prodaja robe
- * pružanje usluga u trgovini
- * obavljanje trgovačkog posredovanja na domaćem i inozemnom tržištu
- * zastupanje inozemnih tvrtki
- * pružanje usluga informacijskog društva
- * djelatnost pakiranja
- * skladištenje robe
- * proizvodnja električne energije
- * prijenos električne energije
- * distribucija električne energije
- * organiziranje tržišta električne energije
- * opskrba električnom energijom
- * trgovina električnom energijom
- * prijevoz za vlastite potrebe
- * turističke usluge u nautičkom turizmu
- * turističke usluge u ostalim oblicima turističke ponude
- * ostale turističke usluge
- * turističke usluge koje uključuju športsko-rekreativne ili pustolovne aktivnosti
- * pripremanje i usluživanje jela, pića i napitaka i pružanje usluga smještaja
- * pripremanje jela, pića i napitaka za potrošnju na drugom mjestu sa ili bez usluživanja (u prijevoznom sredstvu, na priredbama i slično) i opskrba tim jelima, pićima i napitcima (catering)

BOMRA d.o.o.	Investitor:	Općina Sračinec, Varaždinska 188, 42209 Sračinec,	Datum:
	Građevina:	Uređenje hodnih površina groblja	02.2025.
	Mjesto gradnje:	Sračinec, Dravska ulica, k.č.br. 185, k.o. Sračinec	Br. Teh. Dn:
	Projektant:	Ivica Mraz, mag.ing.aedif.	22/2025
	Razina projekta:	Idejno rješenje (opis i prikaz zahvata u prostoru)	ZOP:
	Strukovna odrednica:	-	/

- * prijevoz putnika u javnom prometu
- * održavanje javnih površina
- * održavanje nerazvrstanih cesta
- * tržnice na malo
- * održavanje groblja i krematorija
- * obavljanje dimnjačarskih poslova
- * javna rasvjeta
- * izrada investicijske dokumentacije, izrada tehnološke dokumentacije, tehnički nadzor
- * stručni poslovi zaštite okoliša
- * projektiranje u području geotehnike, temeljenja i brana
- * projektiranje i bušenje istražnih bušotina i zdenaca
- * sudsko vještačenje u građevinarstvu
- * djelatnost etažiranja
- * poslovi zaštite na radu
- * savjetovanje u vezi s poslovanjem i upravljanjem
- * promidžba (reklama i propaganda)
- * poljoprivredna djelatnost
- * integrirana proizvodnja poljoprivrednih proizvoda
- * čišćenje svih vrsta objekata
- * računovodstveni poslovi

Osnivači/članovi društva

Ivica Mraz, OIB: 16275607186 (Prikaži vezane subjekte)
 Varaždin Breg, Mozdernjak 73/A
 - jedini član d.o.o.

Osobe ovlaštene za zastupanje

Ivica Mraz, OIB: 16275607186 (Prikaži vezane subjekte)
 Varaždin Breg, Mozdernjak 73/A
 - direktor
 - zastupa društvo pojedinačno i samostalno

Pravni odnosi

Osnivački akt:

Izjava o osnivanju jednostavnog društva s ograničenom odgovornošću s jednim članom od 13.07.2016.
 Odlukom o povećanju temeljnog kapitala i izmjeni Izjave o osnivanju jednostavnog društva s ograničenom odgovornošću od 7. svibnja 2019. koju je donio jedini član društva, mijenja se i stavlja van pravne snage Izjava o osnivanju jednostavnog društva s ograničenom odgovornošću od 13. srpnja 2016. te je donesena nova Izjava o osnivanju društva s ograničenom odgovornošću od 7. svibnja 2019.

Promjene temeljnog kapitala:

Temeljni kapital s dosadašnjih 10.00 kuna povećan za iznos od 20.000,00 kuna na iznos od 20.000,00 kuna (time da je 10,00 kuna stavljeno u pričuvu), unosom dobiti u temeljni kapital.

Financijska izvješća

Datum predaje Godina Obračunsko razdoblje Vrsta izvještaja
 29.04.2019 2018 01.01.2018 - 31.12.2018 GFI-POD izvještaj

Investitor:	Općina Sračinec, Varaždinska 188, 42209 Sračinec,	Datum:	02.2025.
Građevina:	Uređenje hodnih površina groblja	Br. Teh. Dn:	22/2025
Mjesto gradnje:	Sračinec, Dravska ulica, k.č.br. 185, k.o. Sračinec	ZOP:	/
Projektant:	Ivica Mraz, mag.ing.aedif.		
Razina projekta:	Idejno rješenje (opis i prikaz zahvata u prostoru)		
Strukovna odrednica:	-		

**REPUBLIKA HRVATSKA****Općinski sud u Varaždinu
ZEMLJIŠNOKNJIŽNI ODJEL VARAŽDIN
Stanje na dan: 06.06.2024. 10:26**

Verificirani ZK uložak

Katastarska općina: 331295, SRAČINEC**Broj ZK uložka: 4866**

Broj zadnjeg dnevnika: Z-19400/2023

Aktivne plombe:

IZVADAK IZ ZEMLJIŠNE KNJIGE**A****Posjedovnica
PRVI ODJELJAK**

Rbr.	Broj zemljišta (kat. čestice)	Oznaka zemljišta	Površina			Primjedba
			jutro	čhv	m2	
1.	185	Dravska ulica GROBLJE JAVNA ZGRADA GROBNA KUĆA S NADSTREŠNICOM, Sračinec, Dravska ulica 6 POMOĆNA ZGRADA GARAŽA SA SPREMIŠTEM			11917 11635 206 76	
		UKUPNO:			11917	

DRUGI ODJELJAK

Rbr.	Sadržaj upisa	Primjedba
	Zaprimljeno 21.11.2023.g. pod brojem Z-19400/2023	
3.1	ZABILJEŽBA, temeljem čl. 149. Zakona o gradnji (NN 153/13, 20/17,39/19 i 125/19) sukladno Obavijesti Područnog ureda za katastar Varaždin broj Klasa: UP/I 932-07/23-02/652, Urbroj: 541-16-02/4-23/4 od 01.11.2023. godine zabilježuje se da je za građevinu na kčbr. 185 i to javnu zgradu, grobnu kuću s nadstrešnicom od 206 m2 u A priložen akt za uporabu odnosno Rješenje o izvedenom stanju temeljem Zakona o prostornom uređenju i gradnji (NN 76/2007) broj Klasa: UP/I-361-07/13-01/4800, Urbroj: 2186/1-06/9-15-12-SD od 17. lipnja 2015. godine izdano od Republike Hrvatske, Varaždinske županije, Upravnog odjela za prostorno uređenje i graditeljstvo.	
	Zaprimljeno 21.11.2023.g. pod brojem Z-19400/2023	
4.1	ZABILJEŽBA, temeljem čl. 149. Zakona o gradnji (NN 153/13, 20/17,39/19 i 125/19) sukladno Obavijesti Područnog ureda za katastar Varaždin broj Klasa: UP/I 932-07/23-02/652, Urbroj: 541-16-02/4-23/4 od 01.11.2023. godine zabilježuje se da za građevinu na kčbr. 185 i to pomoćnu zgradu, garažu s spremištem od 76 m2 u A nije priložena uporabna dozvola.	

B**Vlastovnica**

Rbr.	Sadržaj upisa	Primjedba
1.	Vlasnički dio: 1/1 JAVNO DOBRO U OPĆOJ UPORABI u neotuđivom vlasništvu OPĆINA SRAČINEC, OIB: 01126367431, VARAŽDINSKA ULICA 188, SRAČINEC, 42000 VARAŽDIN	

BOMRA d.o.o.	Investitor:	Općina Sračinec, Varaždinska 188, 42209 Sračinec,	Datum:
	Građevina:	Uređenje hodnih površina groblja	02.2025.
	Mjesto gradnje:	Sračinec, Dravska ulica, k.č.br. 185, k.o. Sračinec	Br. Teh. Dn:
	Projektant:	Ivica Mraz, mag.ing.aedif.	22/2025
	Razina projekta:	Idejno rješenje (opis i prikaz zahvata u prostoru)	ZOP:
	Strukovna odrednica:	-	/

Katastarska općina: 331295, SRAČINEC

IZVADAK IZ ZEMLJIŠNE KNJIGE

Verificirani ZK uložak
Broj ZK uložka: 4866

C
Teretovnica

Rbr.	Sadržaj upisa	Iznos	Primjedba
1.			
1.1	Zaprimljeno 25.11.2020.g. pod brojem Z-15379/2020 Prvenstveni red upisa Z- 3798/12, -Z-9239/17 UKNJIŽBA STVARNA SLUŽNOST, Primljeno: 16.02.2005 Z. 585/05 Temeljem Uknjižbenog očitovanja od 03.01.2005. uknjižuje se nepravilna služnost postojanja zaštite, održavanja i rekonstrukcije plinske instalacije na čest. br. 185 u A (ranije čkbr 186/1, ul. 3965 k.o. Sračinec), za korist: TERMOPLIN D.D., VARAŽDIN, VJEKOSLAVA ŠPINČIĆA 78		
2.			
2.1	Zaprimljeno 25.11.2020.g. pod brojem Z-15379/2020 Zaprimljeno 25.11.2020.g. pod brojem Z-15379/2020 Prvenstveni red upisa Z- 3798/12, -Z-9239/17 UKNJIŽBA STVARNA SLUŽNOST, Primljeno: 16.02.2005 Z. 585/05 Temeljem Uknjižbenog očitovanja od 03.01.2005. uknjižuje se nepravilna služnost postojanja zaštite, održavanja i rekonstrukcije plinske instalacije na čest. br. 185 u A (ranije čkbr 186/1, ul. 3965 k.o. Sračinec), za korist: VARKOM D.O.O., OIB: 39048902955, TRG BANA JELAČIĆA 15, 42000 VARAŽDIN		

Potvrđuje se da ovaj izvadak odgovara stanju zemljišne knjige na datum 06.06.2024.

Izvadak je upisan pod OSS evidencijskim brojem 410479/2024



Kontrolni broj: 24391170bdb74c9

Skeniranjem QR koda navedenog na ovom elektroničkom zapisu možete provjeriti točnost podataka. Isto možete učiniti i na internet adresi <http://oss.uredjenazemlja.hr/public/preuzmiDokument> unosom kontrolnog broja. U oba slučaja sustav će prikazati izvornik ovog dokumenta. U slučaju da je ovaj dokument identičan prikazanom izvorniku u digitalnom obliku, Ministarstvo pravosuđa i uprave potvrđuje točnost dokumenta i stanje podataka u trenutku izrade isprave.

BOMRA d.o.o.	Investitor:	Općina Sračinec, Varaždinska 188, 42209 Sračinec,	Datum:
	Gradevina:	Uređenje hodnih površina groblja	02.2025.
	Mjesto gradnje:	Sračinec, Dravska ulica, k.č.br. 185, k.o. Sračinec	Br. Teh. Dn:
	Projektant:	Ivica Mraz, mag.ing.aedif.	22/2025
	Razina projekta:	Idejno rješenje (opis i prikaz zahvata u prostoru)	ZOP:
	Strukovna odrednica:	-	/

2. TEHNIČKI DIO

BOMRA d.o.o.	Investitor:	Općina Sračinec, Varaždinska 188, 42209 Sračinec,	Datum:	02.2025.
	Građevina:	Uređenje hodnih površina groblja	Br. Teh. Dn:	22/2025
	Mjesto gradnje:	Sračinec, Dravska ulica, k.č.br. 185, k.o. Sračinec	ZOP:	/
	Projektant:	Ivica Mraz, mag.ing.aedif.		
	Razina projekta:	Idejno rješenje (opis i prikaz zahvata u prostoru)		
	Strukovna odrednica:	-		

2.1 TEKSTUALNI DIO

TEHNIČKI OPIS

Općenito

Investitor Općina Sračinec, Varaždinska 188, 42209 Sračinec, planira uređenje hodnih površina groblja na mjesnom groblju u naselju Sračinec.
 Predmetna parcela k.č.br. 185 k.o. Sračinec, smještena je unutar obuhvata Prostornog plana uređenja Općine Sračinec ("Službeni vjesnik Varaždinske županije" br. 29/02., 29/05. – ispravak Odluke o donošenju i 7/12.)

Opis lokacije građevina

- Klima...kontinentalna
- Temperatura okoline...max. 35 °C min. -20 °C
- Referentna brzina vjetra...22 m/s

Oblik i veličina građevne čestice

Predmetna građevna čestica k.č.br. 185, k.o. Sračinec, nepravilnog je tlocrtnog oblika ukupne tlocrtno površine 11917,00m² – prema geodetskoj izmjeri.
 Parcela se nalazi u vlasništvu investitora 1/1.

POSTOJEĆE STANJE

Opis namjene, oblik, veličina i smještaj građevina

Na predmetnoj građevinskoj k.č.br. 185, k.o. Sračinec, u naselju Sračinec, Dravska ulica, nalazi se mjesno groblje Sračinec.
 Na predmetnoj parceli nalazi se postojeća grobna kuća sa nadstrešnicom, pomoćna zgrada – građa sa spremištem, grobna mjesta te uređene hodne površine.

PLANIRANO STANJE

Na zahtjev investitora planira se izvesti dodatno uređenje određenih hodnih površina. Planirano uređenje obuhvaća sektor – dvije transverzale u odnosu na pružanje groblja istok – zapad, kako je prikazano u grafičkom dijelu projekta (situacija). Iste su prekinute/spojene sa već postojećim betonskim opločnim površinama groblja, parterom kod grobne kuće.
 Prema grafičkom dijelu ovog idejnog rješenja, uređuju se hodne površine groblja, betonskim opločnicima koje se obrubljuju novim betonskim ravnim rubnjacima (R 8/20/100cm). Također se planira dopuna javne rasvjete novim vodom i zamjena postojećih svjetiljki novima, identičnima kao i na novom vodu.
 Stupovi su osmerokutnog konusnog presjeka 5m visine. Na njih se centrično montira LED svjetiljka kao L-STAR LS-G621B 50W ili jednakovrijedno. Stupovi i podzemni kablovi se uzemljuju Fe-Zn trakom 25x4 mm.

BOMRA d.o.o.	Investitor:	Općina Sračinec, Varaždinska 188, 42209 Sračinec,	Datum:	02.2025.
	Gradevina:	Uređenje hodnih površina groblja	Br. Teh. Dn:	22/2025
	Mjesto gradnje:	Sračinec, Dravska ulica, k.č.br. 185, k.o. Sračinec	ZOP:	/
	Projektant:	Ivica Mraz, mag.ing.aedif.		
	Razina projekta:	Idejno rješenje (opis i prikaz zahvata u prostoru)		
	Strukovna odrednica:	-		

Projektira se podzemni energetski kabel NAYY (PP00-A) 4 x 16mm². Isti se mehanički zaštićuje uvlačenjem u plastičnu zaštitnu cijev D= 50 mm. Temelji stupova su AB C25/30, cca 1m³ po komadu.

Cjelokupan predmetni zahvat uređenja detaljnije se sastoji od sljedećih zahvata u prostoru:

- Iskop zemlje za izvedbu pješačkih hodnih površina sa odvozom na zbrinjavanje,
- Planiranje i profiliranje temeljnog tla – posteljice, radi osiguranja efikasne odvodnje i postizanja odgovarajuće nosivosti,
- Vađenje rubnjaka koje je potrebno zamijeniti novima – spoj novih i starih hodnih površina,
- Dobava materijala i postava novih betonskih rubnjaka na betonsku podlogu
- Dobava materijala i postava betonskih opločnika
- Iskopi rova za JR
- Postava kabela u zaštitnoj cijevi u rov
- Betoniranje temelja JR sa ugradnjom ankera, uvodnih kolona i Fe-Zn trake
- Zatrpavanje rovova sa zbijanjem
- Montaža i spajanje stupova i svjetiljki
- Uređenje postojećih zelenih površina

Projektant:
Ivica Mraz



BOMRA d.o.o.	Investitor:	Općina Sračinec, Varaždinska 188, 42209 Sračinec,	Datum:
	Gradevina:	Uređenje hodnih površina groblja	02.2025.
	Mjesto gradnje:	Sračinec, Dravska ulica, k.č.br. 185, k.o. Sračinec	Br. Teh. Dn:
	Projektant:	Ivica Mraz, mag.ing.aedif.	22/2025
	Razina projekta:	Idejno rješenje (opis i prikaz zahvata u prostoru)	ZOP:
	Strukovna odrednica:	-	/

2.2. GRAFIČKI PRILOZI

SITUACIJA NA GEODETSKOJ PODLOZI

PPLANIRANO STANJE

M1:1000



- PREDMETNA GRADEVINSKA ČESTICA
- BETONSKI OPLOČNICI POSTOJEĆE
- BETONSKI RUBNJACI POSTOJEĆE
- PODZEMNI VOD JR - POSTOJEĆE
- BETONSKI OPLOČNICI NOVO
- BETONSKI RUBNJACI NOVO
- PODZEMNI VOD JR - NOVO

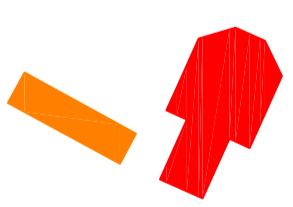

JAVNA ZGRADA
- GROBNA KUĆA S NADSTREŠNICOM

POMOĆNA ZGRADA
- GARAŽA SA SPREMIŠTEM

Lokacija:	Sračinec, Dravska ulica, k.k.br. 185, k.o. Sračinec	Investitor:	Općina Sračinec, Varaždinska 188, 42209 Sračinec OIB: 01126367431
Faza projekta:	Iđino rješenje	Gradivina / zahvat u prostoru:	Uređenje hodnih površina groblja
Smislovna odobrenja:	/	Projektant:	Ivica Mrz, mag. ing. arhif.
Naziv projektiranog dijela građevine:	Uređenje hodnih površina groblja	Zajednička oznaka projekta:	/
Broj tehničkog dopunaka:	22/2025	Datum:	02.2025
Broj revizije:	/	Sadržaj:	Situacija na geodetskoj podlozi
Mjerilo:	1:1000	Mijenio:	/
Surađnik:	/	Broj lista:	1.

d.o.o. za građevinstvo i usluge
Mozdernjak 73/a, Varždjin Breg
42204 Turčin
OIB: 70728842961
Tel: 042/209-497
mob: 091/42230-27
ivk.mraz@gmail.com

BOMRA

HRVATSKA KOMORA INŽENJERA GRAĐEVINARSTVA
Ivica Mrz
mag.ing.arhif.
Ovlašteni inženjer građevinarstva

G 5429

DETALJ BETONSKOG RUBNIKA

M1:10

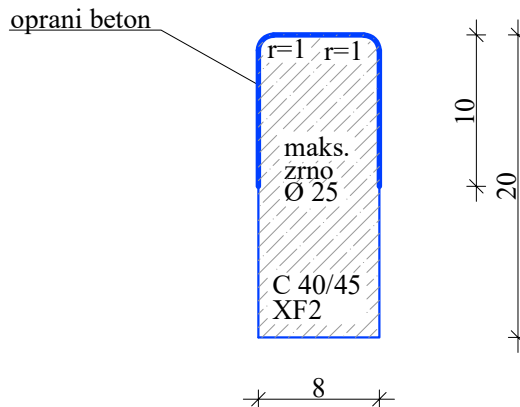
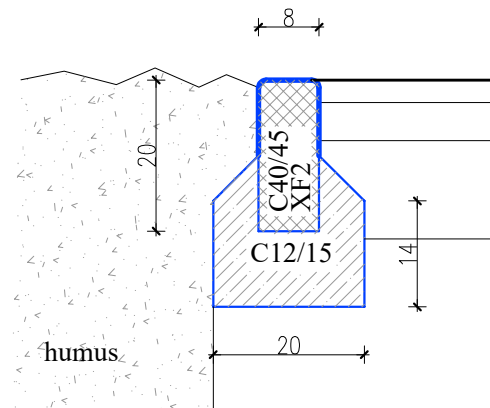

BOMRA

d.o.o. za građevinarstvo i usluge
Mozdernjak 73/a, Varaždin Breg
42204 Turčin
OIB: 70728842961
tel: 042/209-497
mob: 091/42230-27
ivek.mraz@gmail.com

Lokacija:	Sračinec, Dravska ulica, k.č.br. 185, k.o. Sračinec	Investitor:	Općina Sračinec, Varaždinska 188, 42209 Sračinec OIB: 01126367431
Faza projekta:	Idejno rješenje	Građevina / zahvat u prostoru:	Uređenje hodnih površina groblja
Strukovna odrednica:	/		
Naziv projektiranog dijela građevine:	Uređenje hodnih površina groblja	Projektant:	Ivica Mraz, mag. ing. aedif.
Broj tehničkog dnevnika:	22/2025		HRVATSKA KOMORA INŽENJERA GRAĐEVINARSTVA Ivica Mraz mag.ing.aedif. Ovlašteni inženjer građevinarstva G 5429
Broj revizije:	/		
Projektant:	Ivica Mraz, mag. ing. aedif.		
Zajednička oznaka projekta:	/		
Datum:	02.2025.		
Sadržaj:	Detalj betonskog rubnika		
Mjerilo:	1:10		
Suradnik:	/		
Broj lista:	2.		

DETALJ KONSTRUKCIJE BETONSKIH OPLOČNIKA

M1:10

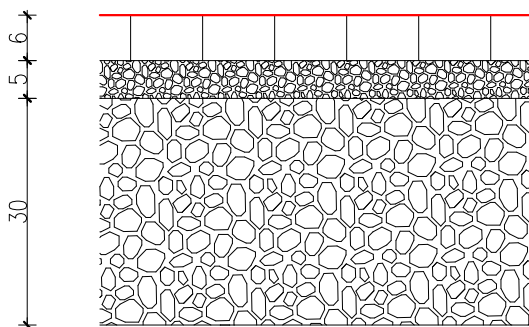

- betonski opločnici fugirani sa suhim kvarcnim pijeskom granulacije 0-1 mm
- mljeveni kameni agregat 4-8 mm

- vibrirani donji nosivi sloj šljunka 0/63 mm debljine 30 cm
Memin = 60 MN/m²

BOMRA

d.o.o. za građevinarstvo i usluge
Mozdernjak 73/a, Varaždin Breg
42204 Turčin
OIB: 70728842961
tel: 042/209-497
mob: 091/42230-27
ivek.mraz@gmail.com

Lokacija:	Sračinec, Dravska ulica, k.č.br. 185, k.o. Sračinec	Investitor: Općina Sračinec, Varaždinska 188, 42209 Sračinec OIB: 01126367431
Faza projekta:	Idejno rješenje	Građevina / zahvat u prostoru:
Strukovna odrednica:	/	Uređenje hodnih površina groblja
Naziv projektiranog dijela građevine:	Uređenje hodnih površina groblja	Projektant: Ivica Mraz, mag. ing. aedif.
Broj tehničkog dnevnika:	22/2025	
Broj revizije:	/	
Projektant:	Ivica Mraz, mag. ing. aedif.	
Zajednička oznaka projekta:	/	
Datum:	02.2025.	
Sadržaj:	Detalj konstrukcije betonskih opločnika	
Mjerilo:	1:10	
Suradnik:	/	
Broj lista:	3.	

HRVATSKA KOMORA INŽENJERA GRAĐEVINARSTVA
Ivica Mraz
mag.ing.aedif.
Ovlašteni inženjer građevinarstva
G 5429